

MARK	改定 REVISION	日付 DATE
△	吊下げ長さ修正 酒田	2021.3.19

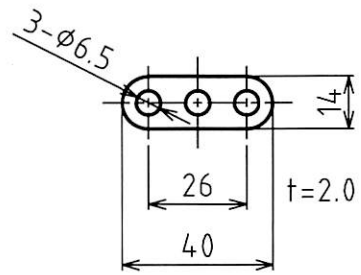
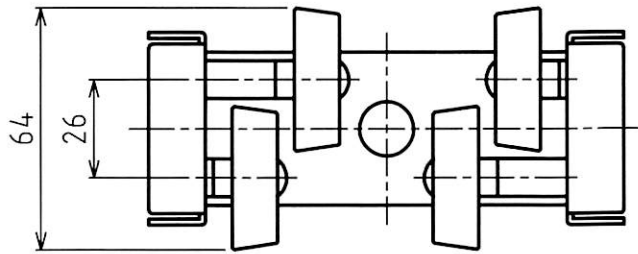

チェーン牽引金具

セット幅の寸法

150幅	153
125幅	128
100幅	103

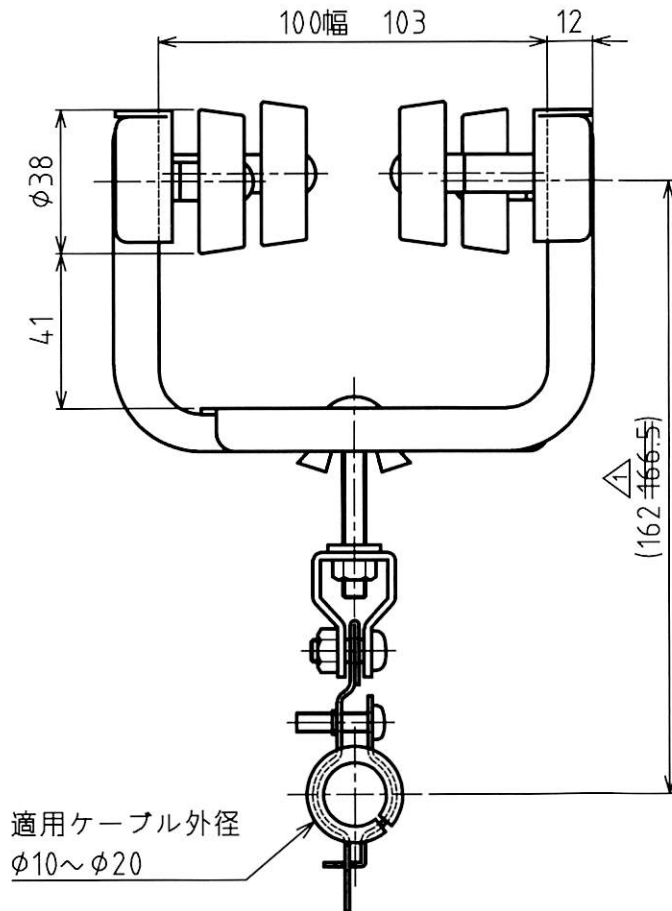

適用ケーブル外径  
φ10~φ20

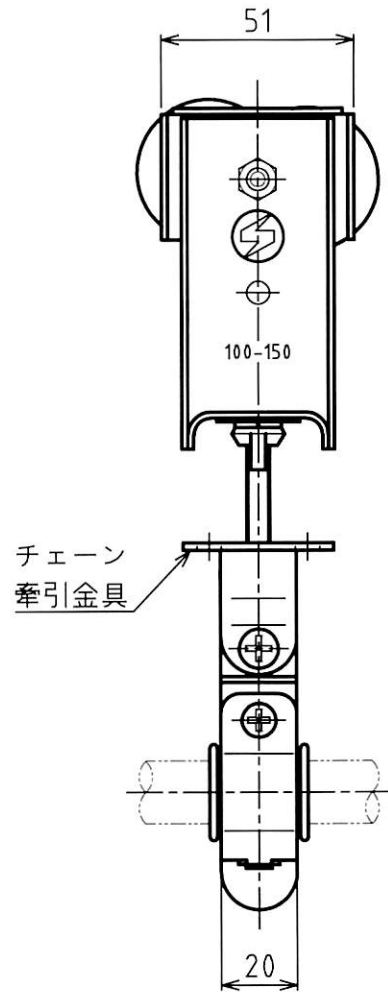

チェーン牽引金具

注 記

- ・材質 ロールー : 鋼製 ボールベアリング内蔵 三価クロメート
- 台車・吊部: 鋼製 三価クロメート
- ・適用ケーブル外径 φ10~φ20mm
- ・適用I形鋼材 100・125・150幅
- ・許容吊下げ荷重 49N(5.0kgf)
- ・製品重量 0.66kg



旧図面番号 SH051130

承認 APPROVED BY		検図 CHECKED BY		作成 DRAWN BY		NO.		部品名 NAME OF PARTS		材質 MATERIAL		PCS		REMARKS	
設計 21.3.19 坂本		設計 21.3.19 坂本		坂本		第3角法 3RD ANGLE PROJECTION		名称 TITLE		I形ケーブルハンガー 外形図					
						尺度 SCALE		1/2		型式 SDI-LTS					
						作成日付 DATE		2016.8.25		図番 DWG. NO.		SH053469		REVISION	
														1	