

MARK	改定 REVISION	日付 DATE
△		
△		

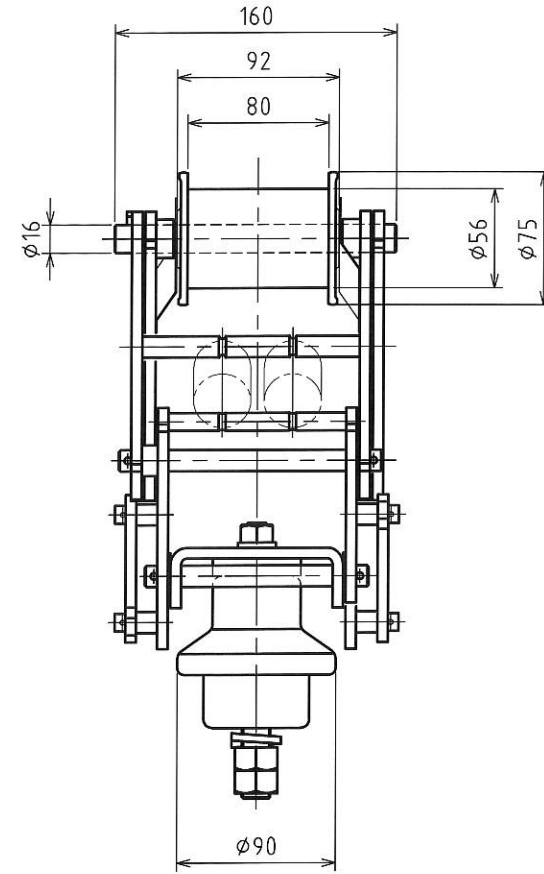
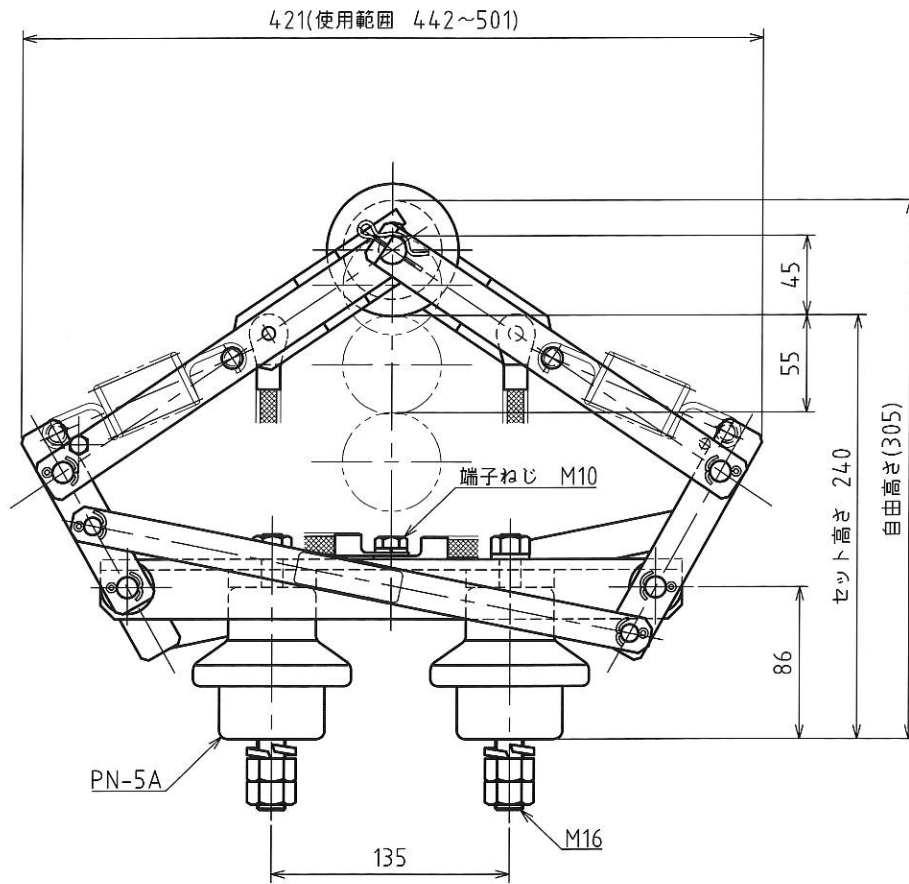

仕様

1. 容量 600V 300A
2. ホイール 銅管ホイール (OFCu+BC) 型式F3-8
3. 本体材質 SUS304
4. ベース材質 SUS304
5. 使用高さ 240^{+45}_{-55} mm
6. 接触圧 69 ± 15 (7 ± 1.5 kgf)
7. 製品重量 8.1kg

承認 APPROVED BY 設計 21.6.10 坂本	検図 CHECKED BY 設計 21.6.10 清田	作成 DRAWN BY 坂本	NO.	部品名 NAME OF PARTS	材質 MATERIAL	PCS	REMARKS
第3角法 3RD ANGLE PROJECTION			尺度 SCALE	1/3	名称 TITLE パンタグラフ 外形図 型式 SCN-5N		
SHINKOH ELECTRIC CO.,LTD.			作成日付 DATE	2021.6.10	図番 DWG.NO.		SC053659
							REVISION